

Проходной регулирующий клапан Ду 15-100

STEVI® 440/441 Электропривод ARI-PREMIO

- Класс защиты корпуса IP 65
- 2 моментных выключателя
- 1 путевой выключатель
- Маховик ручного управления
- Может комплектоваться дополнительными устройствами, например, потенциометром

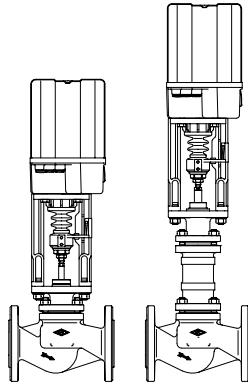

Стр. 2



Рис. 440

STEVI® 440/441 Электропривод FR 2.1/FR 2.2 с функцией безопасности

- Утверждение типа согл. DIN 32730 для Рис. 440 с FR 2.1
- Маркировка CE от Ду 15
- Выбор перемещения при отказе, ОТКРЫТО или ЗАКРЫТО, в зависимости от условий
- Класс защиты IP 54
- 1 путевой выключатель для положения ОТКРЫТО и ЗАКРЫТО
- Может комплектоваться дополнительными устройствами, например, потенциометром

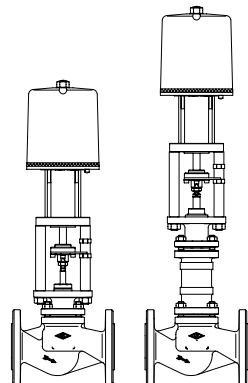

Стр. 4



Рис. 441

STEVI® 440/441 Электропривод AUMA SAR

- Многооборотный электропривод с большим усилием закрытия
- Класс защиты корпуса IP 67
- 2 моментных выключателя
- 2 концевых выключателя
- Маховик ручного управления
- Защита электродвигателя от перегрева в стандартной комплектации
- Может комплектоваться дополнительными устройствами, например, потенциометром
- Имеется вариант во взрывозащищенном исполнении

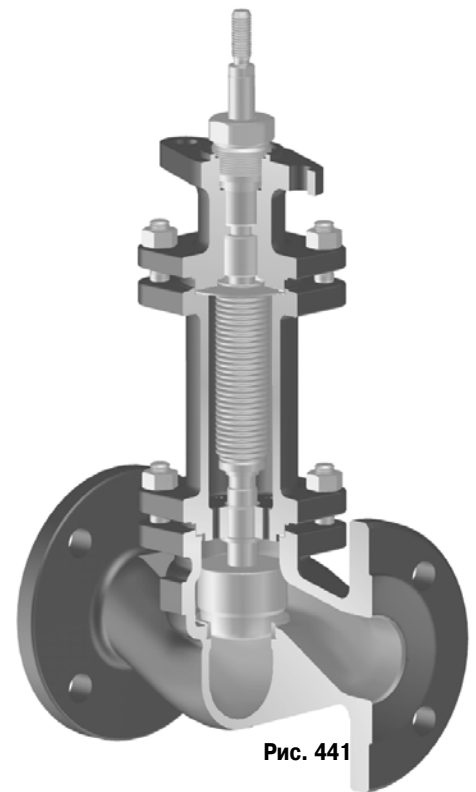
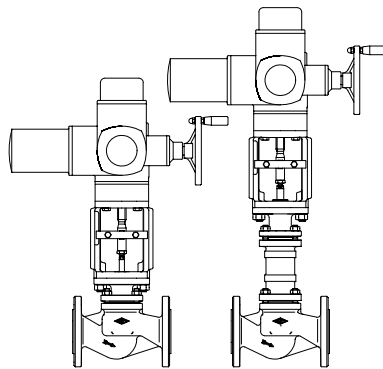

Стр. 6

STEVI® 440/441 Пневмопривод DP32 – DP34

- Реверсивный пневмопривод
- Привод с мембраной
- Давление подачи сжатого воздуха, макс. 6 бар
- Защитный сильфон штока
- Необслуживаемое кольцевое уплотнение
- Комплект дополнительных устройств согласно DIN IEC 60534-6

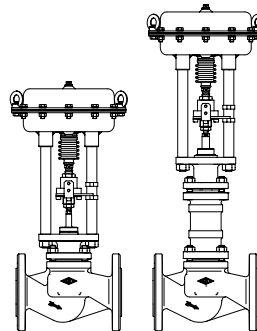

Стр. 8

Особенности конструкции:

- Компактность
- Прецизионная направляющая штока
- Полированный шток
- Конусообразная посадка седла
- Диапазон регулировки 50:1
- Подпружиненное уплотнение с шевронным тефлоновым кольцом
- Двойное сильфонное уплотнение
- Указатель хода



STEVI® 440/441

с электроприводом ARI-PREMIO

(Материалы и номера рисунков см. в разделе технических данных или в перечне деталей)



Рис. 440



Рис. 441

Высоты и массы

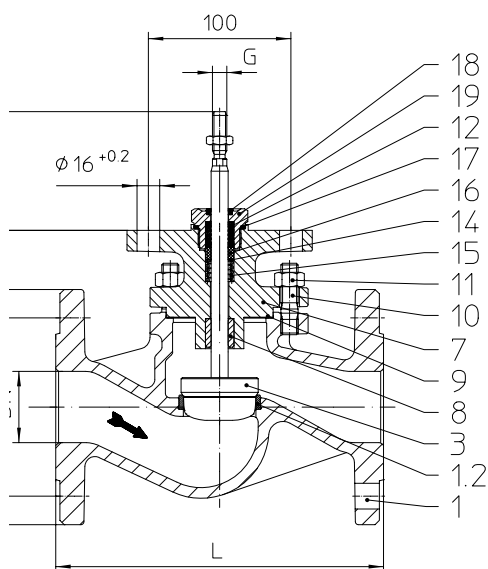
Ду		15	20	25	32	40	50	65	80	100	
...440	H (мм)	556	556	564	564	571	577	590	605	624	
	2,2 кН	PN16/PN25-40	9/9,8	9,7/10,6	10,6/11,9	12,2/13,7	14,1/16,2	17/18,9	22,1/26,1	27,8/32,3	38/45
	5 кН	(кг)	10,1/10,9	10,8/11,7	11,7/13	13,3/14,8	15,2/17,3	18,1/20	23,2/27,2	28,9/33,4	39/46
	H (мм)					721	727	740	755	774	
	12 кН	PN16/PN25-40					19,2/21,3	22,1/24	27,2/31,2	32,9/37,4	43/50
15 кН	(кг)										
...441	H (мм)	741	741	749	749	740	742	826	838	854	
	2,2 кН	PN16/PN25-40	13,4/15,4	13,4/16,9	14,4/19,4	16,9/22,4	19,4/28,4	21,9/30,9	24,9/37,9	35,9/47,9	51/64
	5 кН	(кг)	14,5/16,5	14,5/18	15,5/20,5	18/23,5	20,5/29,5	23/32	26/39	37/49	53/66
	H (мм)					890	892	976	988	1004	
	12 кН	PN16/PN25-40					24,5/33,5	27/36	30/43	41/53	57/70
15 кН	(кг)										

Другие размеры см. на стр. 13

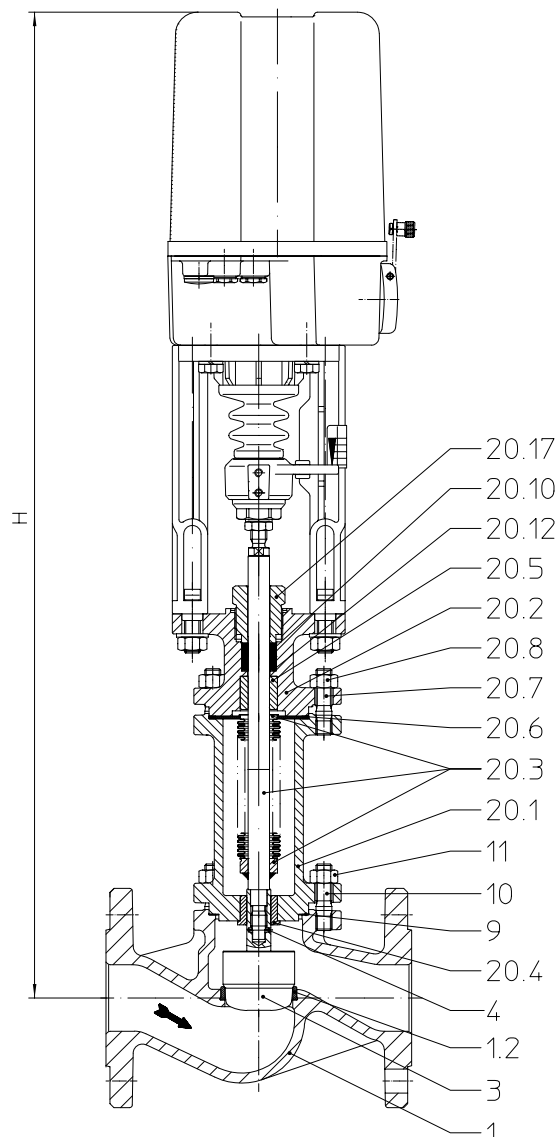
макс. допустимые давления закрытия при течении под затвор при $P_2 = 0$ (в соответствии с нормами, см. стр. 13)

Ду		15	20	25	32	40	50	65	80	100	
Седло-Ø (мм)		21	21	27	31	41	51	66	81	101	
Номинальные значения Kvs		4	6,3	10	16	25	40	63	100	160	
Сниженные значения Kvs ³⁾		2,5	4; 2,5	6,3	10	16	25	40	63	100	
Ход (мм)		20						30			
Привод ¹⁾ ARI-PREMIO 2,2 кН	Давление закрытия (бар)	I.	40	40	30,8	23,1	12,8	8	4,3	2,7	1,5
		II.	40	40	28,8	21,6	11,9	7,4	3,9	2,3	1,3
		III.	30,7	30,7	27,1	20,4	10,6	6,5	3,6	2,2	1,2
	Время срабатывания ²⁾ (с)	53						79			
Привод ¹⁾ ARI-PREMIO 5 кН	Давление закрытия (бар)	I.			40	40	33,2	21,3	12,3	8	4,9
		II.			40	40	32,3	20,7	11,9	7,6	4,7
		III.	40	40	40	40	31	19,8	11,6	7,5	4,6
	Время срабатывания ²⁾ (с)	53						79			
Привод ¹⁾ ARI-PREMIO 12 кН	Давление закрытия (бар)	I.					40	40	32,3	21,2	13,5
		II.					40	40	31,8	20,9	13,3
		III.					40	40	31,6	20,7	13,2
	Время срабатывания ²⁾ (с)						25		38		
Привод ¹⁾ ARI-PREMIO 15 кН	Давление закрытия (бар)	I.						40	26,9	17,2	
		II.						40	26,6	17	
		III.						40	26,4	16,9	
	Время срабатывания ²⁾ (с)							79			

I. Рис. 440: Уплотнение с шевронным тефлоновым кольцом;

II. Рис. 440: Уплотнение из тефлона/из чистого графита;

III. Рис. 441: Сильфонное уплотнение

1) Напряжение питания электродвигателя: 230 В 50 Гц
 Другие напряжения: 24 В – 50/60 Гц; 115 В – 50/60 Гц; 230 В – 60 Гц
 Технические данные привода см. в листе технических данных ARI-PREMIO

2) Указанные времена срабатывания относятся к частоте 50 Гц

3) Другие сниженные значения Kvs могут быть получены с корпусом из нержавеющей стали согл. Рис. 445/446 с резьбовым кольцом седла

4) Макс. допустимые давления закрытия см. на отдельном листе технических данных.

STEVI® 440/441

с электроприводом FR 2 с функцией безопасности

(Материалы и номера рисунков см. в разделе технических данных или в перечне деталей)



Рис. 440



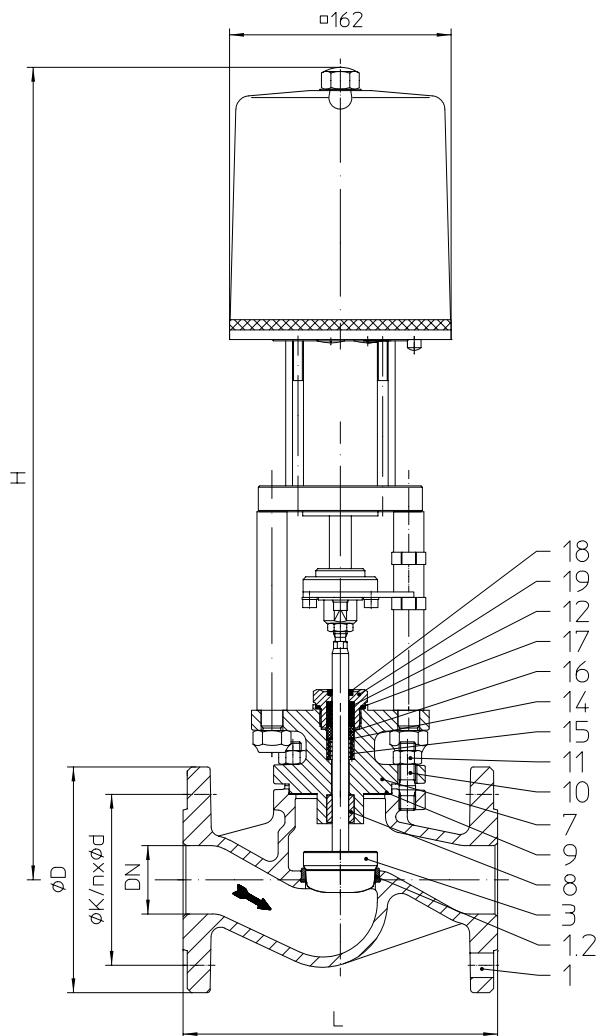

Рис. 441

Высоты и массы

Ду			15	20	25	32	40	50	65	80	100
...440/ ...440-D	H	FR 2.1 (мм)	573	573	581	581	588	594	607	622	641
		FR 2.2 (мм)	591	591	599	599	606	612	625	640	659
...440	FR 2.1/2.2	PN 6-16 (кг)	12,3	13	13,9	15,5	17,4	20,3	25,4	31,1	41
		PN 25-40 (кг)	13,1	13,9	15,2	17	19,5	22,2	29,4	35,6	48
...440-D	FR 2.1/2.2	PN 6-16 (кг)					18,4	22,3	28,4	35,1	46
		PN 25-40 (кг)					20,5	24,2	32,4	39,6	53
...441/ ...441-D	H	FR 2.1 (мм)	758	758	766	766	757	759	843	855	871
		FR 2.2 (мм)	776	776	784	784	775	777	861	873	889
...441	FR 2.1/2.2	PN 6-16 (кг)	16,7	16,7	17,7	20,2	22,7	25,2	28,2	39,2	55
		PN 25-40 (кг)	18,7	20,2	22,7	25,7	31,7	34,2	41,2	51,2	68
...441-D	FR 2.1/2.2	PN 6-16 (кг)					23,7	27,2	31,2	43,2	60
		PN 25-40 (кг)					32,7	36,2	44,2	55,2	73

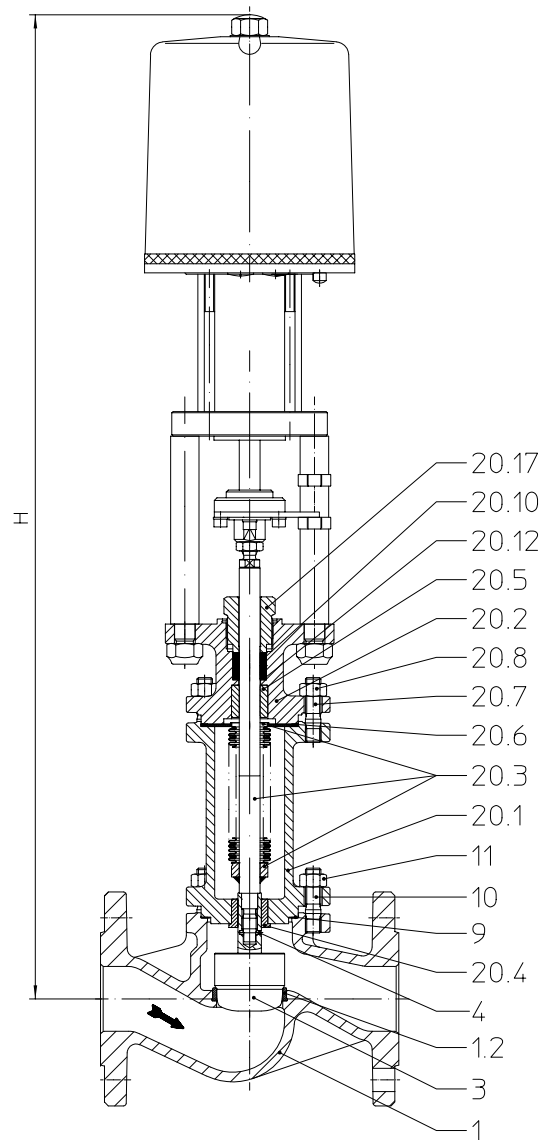
Другие размеры см. на стр. 13

макс. допустимые давления закрытия при течении под затвор при $P_2 = 0$ (в соответствии с нормами, см. стр. 13)

Рис. 440/441 с параболическим затвором												
Ду		15	20	25	32	40	50	65	80	100		
Седло-Ø (мм)		21	21	27	31	41	51	66	81	101		
Номинальные значения Kvs		4	6,3	10	16	25	40	63	100	160		
Сниженные значения Kvs ³⁾		2,5	4; 2,5	6,3	10	16	25	40	63	100		
Ход (мм)		20						30				
Привод ¹⁾ FR 2.1 1 кН	Давление закрытия (бар)	I.			18	18	10,3	7,4	3,6	2		
		II.			16	16	9,0	6,5	3,2	1,7		
		III.			9	9	7,4	5,2	1,9	0,9		
	Время срабатывания ²⁾ (с)		69									
	Время срабатывания при прекращении электропитания (с)		5,5									
Привод ¹⁾ FR 2.2 2,2 кН	Давление закрытия (бар)	I.	40	40	30,8	23,1	12,8	8	4,3	2,7	1,5	
		II.	40	40	28,8	21,6	11,9	7,4	3,9	2,3	1,3	
		III.	30,7	30,7	27,1	20,4	10,6	6,5	3,6	2,2	1,2	
	Время срабатывания ²⁾ (с)		69						103			
	Время срабатывания при прекращении электропитания (с)		5,5						8,5			
I. Рис. 440: Уплотнение с шевронным тефлоновым кольцом; II. Рис. 440: Уплотнение из тефлона/из чистого графита; III. Рис. 441: Сильфонное уплотнение												

макс. допустимые давления закрытия при течении под затвор при $P_2 = 0$ (учитывать P_n исполнения, см. стр. 13)

Рис. 440/441, с разгруженным затвором (конструкцию см. на стр. 14)												
Ду				25	32	40	50	65	80	100		
Седло-Ø (мм)				27	31	41	51	66	81	101		
Номинальные значения Kvs				10	16	25	40	63	100	160		
Сниженные значения Kvs				6,3	10	16	25	40	63	100		
Ход (мм)				20		20		30				
Привод ¹⁾ FR 2.1 1 кН	Давление закрытия (бар)	I.			20	20	20	16	16	16	12	
		II.					20	16	16			
		III.					16	15	2			
	Время срабатывания ²⁾ (с)		69						103			
	Время срабатывания при прекращении электропитания (с)		5,5						8,5			
Привод ¹⁾ FR 2.2 2,2 кН	Давление закрытия (бар)	I.				40	40	40	40			
		II.				40	40	40	40			
		III.				40	40	40	40	40		
	Время срабатывания ²⁾ (с)		69						103			
	Время срабатывания при прекращении электропитания (с)		5,5						8,5			
I. Рис. 440: Уплотнение с шевронным тефлоновым кольцом; II. Рис. 440: Уплотнение из тефлона/из чистого графита; III. Рис. 441: Сильфонное уплотнение												

 Регулирующий клапан «Тип 440 – FR 2.1» согл. DIN 32730, чугун, чугун с шаровидным графитом и литая сталь

¹⁾ Напряжение питания электродвигателя: 230 В 50 Гц
Другие напряжения: 24 В – 50/60 Гц; 230 В – 60 Гц
Технические данные привода см. в листе технических данных FR 2.1

²⁾ Указанные времена срабатывания относятся к частоте 50 Гц

³⁾ Другие сниженные значения Kvs могут быть получены 445/446 корпус из нержавеющей стали с резьбовым кольцом седла
Макс. допустимые давления закрытия см. на отдельном листе технических данных.

STEVİ® 440/441

с электроприводом AUMA SAR (MATIC)

(Вид привода с поворотом на 90°)

(Материалы и номера рисунков см. в разделе технических данных или в перечне деталей)



Рис. 440



Рис. 441

Высоты и массы

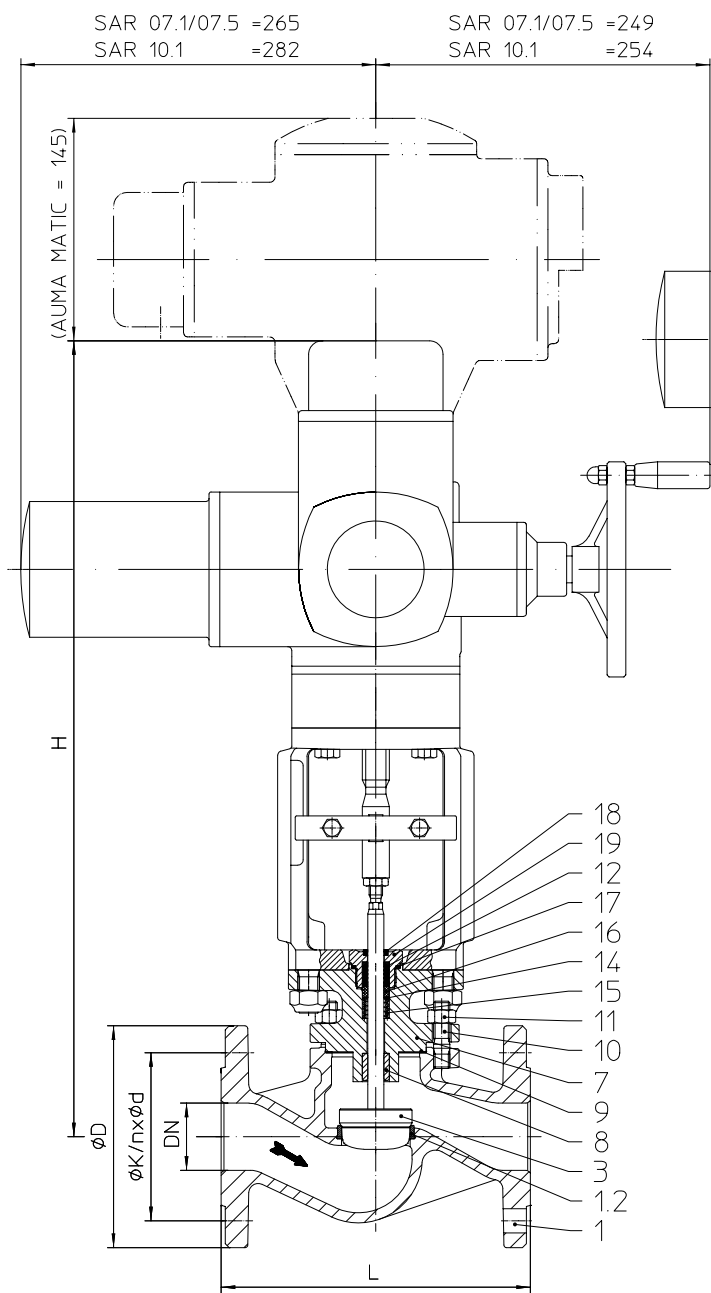
Ду		15	20	25	32	40	50	65	80	100	
...440	H (мм)	596	596	604	604	611	617	630	645	664	
	SAR 07.1	PN16/PN25-40 (кг)	29,9/30,7	30,6/31,5	31,5/32,8	33,1/34,6	35/37,1	37,9/39,8	44,5/48,5	50,2/54,7	60/80
	SAR 07.5										
	H (мм)							642	657	676	
SAR 10.1	PN16/PN25-40 (кг)						49/53	54,7/59,2	65/72		
...441	H (мм)	781	781	789	789	780	782	866	878	894	
	SAR 07.1	PN16/PN25-40 (кг)	34,3/36,3	34,3/37,8	35,3/40,3	37,8/43,3	40,3/49,3	44,3/53,3	47,3/60,3	58,3/70,3	74/87
	SAR 07.5										

Другие размеры см на стр. 13

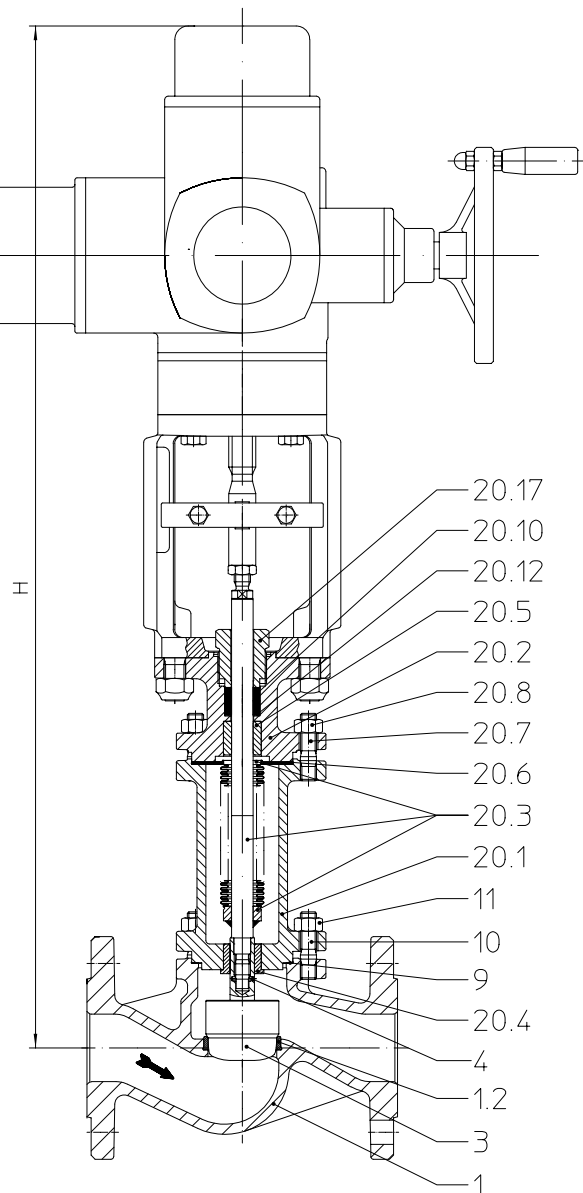
(Для исполнения с AUMA SAR Ex используются другие значения высот)

макс. допустимые давления закрытия для параболического затвора при течении под затвор при $P_2 = 0$ (учитывать P_n исполнения, см. стр. 13)

Рис. 440										
Ду		15	20	25	32	40	50	65	80	100
Седло-Ø (мм)		21	21	27	31	41	51	66	81	101
Номинальные значения Kvs		4	6,3	10	16	25	40	63	100	160
Сниженные значения Kvs		2,5	4; 2,5	6,3	10	16	25	40	63	100
Ход (мм)		20						30		
Привод ¹⁾ AUMA SAR 07.1 Выходной вал Схема А TR 20 × 4	Давление закрытия (бар)	закрытие	40	40	40	40	40	40	29,7	19
		регулирование	40	40	40	40	40	36,5	21,4	14
	Крутящий момент (Нм)	20						30		
	Время срабатывания ²⁾ (с)	54						56		
Частота вращения (об/мин)	5,6						8			
Привод ¹⁾ AUMA SAR 07.5 Выходной вал Схема А TR 26 × 5	Давление закрытия (бар)	закрытие						40	40	26,9
		регулирование						30,5	20	12,8
	Крутящий момент (Нм)							60		
	Время срабатывания ²⁾ (с)							64		
Частота вращения (об/мин)							5,6			
Привод ¹⁾ AUMA SAR 10.1 Выходной вал Схема А TR 26 × 5	Давление закрытия (бар)	закрытие						40	40	31,6
		регулирование						40	40	26,9
	Крутящий момент (Нм)							70		
	Время срабатывания ²⁾ (с)							64		
Частота вращения (об/мин)							5,6			

Давления закрытия действительны для уплотнения с тефлоновым V-образным кольцом и для уплотнения из тефлона/из чистого графита.

макс. допустимые давления закрытия для параболического затвора при течении под затвор при $P_2 = 0$ (учитывать P_n исполнения, см. стр. 13)

Рис. 441											
Ду		15	20	25	32	40	50	65	80	100	
Седло-Ø (мм)		21	21	27	31	41	51	66	81	101	
Номинальные значения Kvs		4	6,3	10	16	25	40	63	100	160	
Сниженные значения Kvs		2,5	4; 2,5	6,3	10	16	25	40	63	100	
Ход (мм)		20						30			
Привод ¹⁾ AUMA SAR 07.1 Выходной вал Схема А TR 20 × 4	Давление закрытия (бар)	закрытие	40	40	40	40	40	40	29,5	18,9	
		регулирование	40	40	40	40	40	35,7	21,1	13,8	8,7
	Крутящий момент (Нм)							30			
	Время срабатывания ²⁾ (с)	54						56			
Частота вращения (об/мин)	5,6						8				
Привод ¹⁾ AUMA SAR 07.5 Выходной вал Схема А TR 26 × 5	Давление закрытия (бар)	закрытие						40	40	30,8	19,7
		регулирование						40	30,2	19,8	12,6
	Крутящий момент (Нм)							45			
	Время срабатывания ²⁾ (с)							43			64
Частота вращения (об/мин)							5,6			5,6	

Давления закрытия действительны для силиконовых уплотнений.

1) Напряжение питания электродвигателя: 400 В 50 Гц 3~
(другие напряжения по заказу)

Технические данные привода см. в прейскуранте

2) Указанные времена срабатывания относятся к частоте 50 Гц

STEVI® 440/441
с пневмоприводом DP 32-34

(Материалы и номера рисунков см. в разделе технических данных или в перечне деталей)



Рис. 440



Рис. 441

Высоты и массы

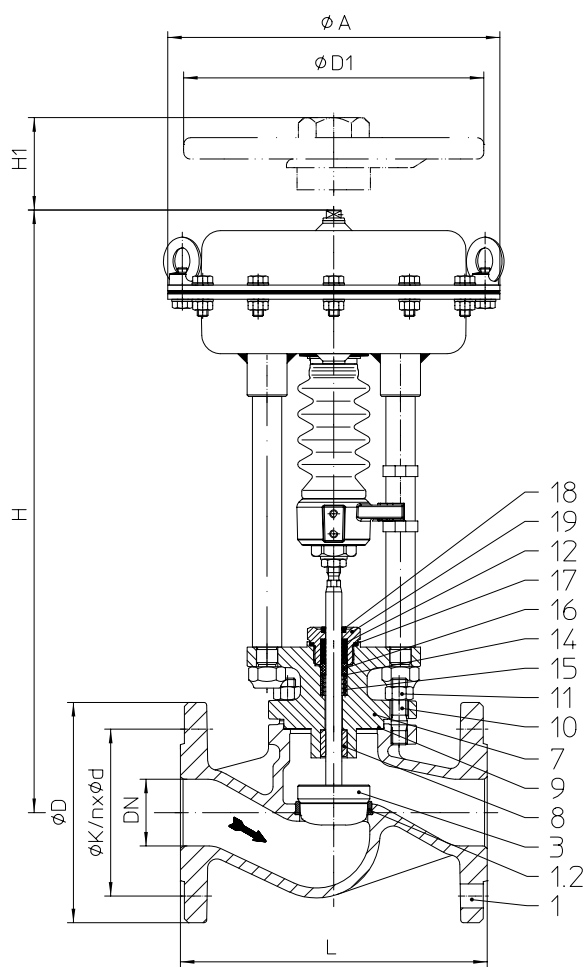
Ду		15	20	25	32	40	50	65	80	100	
DP 32	∅A (мм)	250									
	...440 H (мм)	442	442	450	450	457	463	465	480	499	
	PN16/PN25-40 (кг)	12,6/13,4	13,3/14,2	14,2/15,5	15,8/17,3	17,7/19,8	20,6/22,5	25,7/29,7	31,4/35,9	42/49	
	...441 H (мм)	627	627	635	635	626	628	701	713	729	
	PN16/PN25-40 (кг)	17/19	17/20,5	18/23	20,5/26	23/32	25,5/34,5	28,5/41,5	39,5/51,5	55/68	
DP 33	∅A (мм)	300									
	...440 H (мм)	497	497	505	505	512	518	531	546	565	
	PN16/PN25-40 (кг)	18,6/19,4	19,3/20,2	20,2/21,5	21,8/23,3	23,7/25,8	26,6/28,5	31,7/35,7	37,4/41,9	48/55	
	...441 H (мм)	682	682	690	690	681	683	767	779	795	
	PN16/PN25-40 (кг)	23/25	23/26,5	24/29	26,5/32	29/38	31,5/40,5	34,5/47,5	45,5/57,5	61/74	
DP 34	∅A (мм)	405									
	...440 H (мм)							666	681	680	
	PN16/PN25-40 (кг)							61,7/65,7	67,4/71,9	78/85	
	...441 H (мм)							902	914	930	
	PN16/PN25-40 (кг)							64,5/77,5	75,5/87,5	91/104	

Другие размеры см. на стр. 13

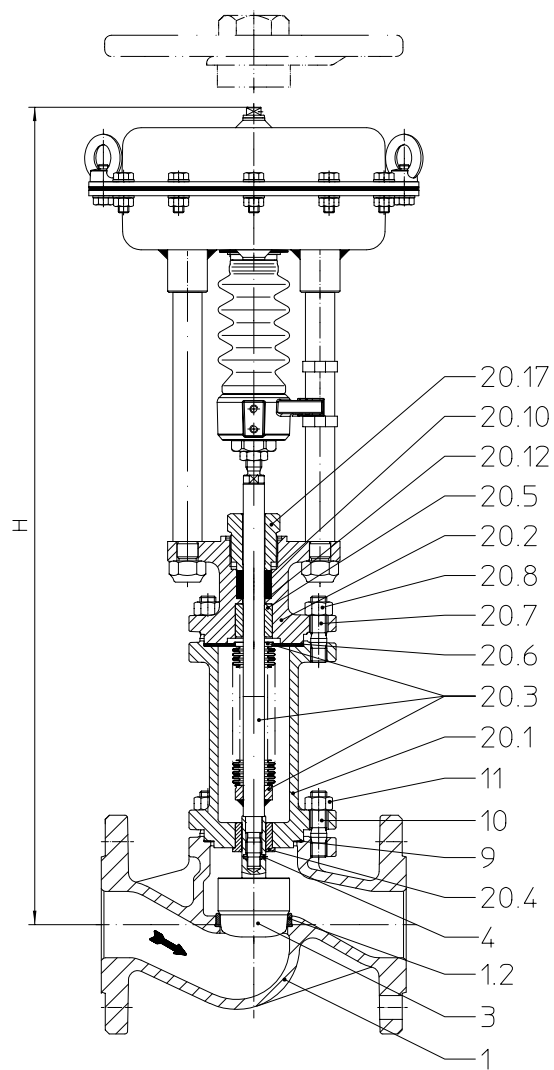
Маховик, монтируемый наверху

Тип привода		DP 32	DP 33	DP 34
∅D1 (мм)		225	300	400
H1 (мм)		270	284	442
Масса (кг)		5	8	17

Технические данные привода см. в листе технических данных DP32-34T

макс. допустимые давления закрытия при течении под затвор при $P_2 = 0$ (учитывать P_n исполнения, см. стр. 13)

Закрытие пружинной при нарушении подачи воздуха													
Ду		15	20	25	32	40	50	65	80	100			
Седло-Ø (мм)		21	21	27	31	41	51	66	81	101			
Номинальные значения Kvs		4	6,3	10	16	25	40	63	100	160			
Сниженные значения Kvs ¹⁾		2,5	4; 2,5	6,3	10	16	25	40	63	100			
Ход (мм)		20						30					
Привод DP 32	Сигнал управления (бар)	0,2-1,0	1,2	I.	5,5	5,5	2,6	1,6					
				II.	2,3	2,3							
				III.									
		0,4-1,2	1,4	I.	18,6	18,6	10,7	7,8	3,9	2,2			
				II.	15,4	15,4	8,7	6,2	3	1,6			
				III.	8,6	8,6	7,1	5	1,7				
		0,8-2,4	2,7	I.	40	40	26,8	20,1	11	6,8	3,7	2,2	1,2
				II.	40	40	24,8	18,6	10,2	6,3	3,2	1,9	1
				III.	26,4	26,4	23,2	17,3	8,9	5,4	2,9	1,7	
		1,5-2,5	2,8	I.			40	40	23,5	15			
				II.			40	40	22,7	14,4			
				III.	40	40	40	38,9	21,4	13,6			
2,0-3,3	3,6	I.					32,5	20,8					
		II.					31,6	20,2					
		III.				40	30,3	19,4					
Привод DP 33	Сигнал управления (бар)	0,2-1,0	1,2	I.	13,3 ^{c)}	13,3 ^{c)}	7,4 ^{c)}	5,2 ^{c)}	2,4 ^{c)}	1,2 ^{c)}			
				II.	10,1 ^{c)}	10,1 ^{c)}	5,4 ^{c)}	3,7 ^{c)}	1,5 ^{c)}				
				III.	5 ^{a)}	5 ^{a)}	3,8 ^{a)}	2,5 ^{a)}					
		0,4-1,2	1,4	I.	34,2 ^{c)}	34,2 ^{c)}	20,2 ^{c)}	15,1 ^{c)}	8,1 ^{c)}	4,9 ^{c)}	2,5	1,4	
				II.	31 ^{c)}	31 ^{c)}	18,3 ^{c)}	13,6 ^{c)}	7,3 ^{c)}	4,4 ^{c)}	2,1	1,1	
				III.	19,1 ^{a)}	19,1 ^{a)}	16,6 ^{a)}	12,3 ^{a)}	5,9 ^{a)}	3,5 ^{a)}	1,8 ^{a)}		
		0,8-2,4	2,7	I.	40 ^{a)}	40 ^{a)}	40 ^{a)}	34,7 ^{a)}	19,5 ^{a)}	12,3 ^{a)}	7	4,4	2,6
				II.	40 ^{a)}	40 ^{a)}	40 ^{a)}	33,2 ^{a)}	18,6 ^{a)}	11,8 ^{a)}	6,5	4,1	2,4
				III.	40	40	40	31,9	17,3	10,9	6,2	3,9	2,3
		1,5-3,0	3,3	I.							14,8	9,6	6
				II.							14,3	9,3	5,8
				III.							14	9,1	5,7
		1,7-2,7	3,1	I.				40 ^{a)}	40 ^{a)}	29 ^{a)}			
				II.				40 ^{a)}	40 ^{a)}	28,4 ^{a)}			
				III.				40	40	27,6			
		2,0-4,0	4,5	I.							20,3	13,3	8,4
				II.							19,9	12,9	8,2
				III.							19,6	12,8	8,1
2,3-3,7	4,5	I.						40					
		II.						39,5					
		III.						38,6					
Привод DP 34	Сигнал управления (бар)	0,2-1,0	1,2	I.					2,5 ^{b)}	1,5 ^{b)}			
				II.					2,1 ^{b)}	1,2 ^{b)}			
				III.					1,8 ^{e)}	1 ^{e)}			
		0,4-1,2	1,4	I.						7 ^{b)}	4,4 ^{b)}	2,7 ^{b)}	
				II.						6,6 ^{b)}	4,1 ^{b)}	2,5 ^{b)}	
				III.						6,3 ^{d)}	3,9 ^{d)}	2,3 ^{d)}	
		0,8-2,4	2,7	I.						16	10,4	6,5	
				II.						15,5	10,1	6,3	
				III.						15,2 ^{b)}	9,9 ^{b)}	6,2 ^{b)}	
		2,1-3,0	3,3	I.						40	29,7	19	
				II.						40	29,4	18,8	
				III.						40 ^{a)}	29,2 ^{a)}	18,7 ^{a)}	
2,4-3,6	4,5	I.							34,2	21,9			
		II.							33,9	21,7			
		III.											

I. Рис. 440: Уплотнение с шевронным тефлоновым кольцом; II. Рис. 440: Уплотнение из тефлона/из чистого графита; III. Рис. 441: Сильфонное уплотнение

Макс. давление подачи сжатого воздуха для пневмоприводов DP: 6 бар

Предельное макс. давление подачи сжатого воздуха для регулирующего клапана: а) 5 бар б) 4,5 бар в) 4 бар д) 3,5 бар е) 3 бар

¹⁾ Другие сниженные значения Kvs могут быть получены с корпусом серии 445/446 из нержавеющей стали с резьбовым кольцом седла.
Макс. допустимые давления закрытия см. на отдельном листе технических данных.

макс. допустимые давления закрытия при течении под затвор при $P_2 = 0$ (учитывать P_n исполнения, см. стр. 13)

Открытие пружинной при нарушении подачи воздуха

Ду			15	20	25	32	40	50	65	80	100			
Седло-Ø(мм)			21	21	27	31	41	51	66	81	101			
Номинальные значения Kvs			4	6,3	10	16	25	40	63	100	160			
Сниженные значения Kvs ¹⁾			2,5	4; 2,5	6,3	10	16	25	40	63	100			
Ход(мм)			20						30					
Привод DP 32	Давление подачи сжатого воздуха, мин. (бар)	1,4	I.	18,6	18,6	10,7	7,8	3,9	2,2					
			II.	15,4	15,4	8,7	6,2	3	1,6					
			III.	8,6	8,6	7,1	5	1,7						
		2	I.	40	40	34,9	26,3	14,6	9,2	5	3,1	1,8		
			II.	40	40	32,9	24,8	13,7	8,6	4,6	2,8	1,6		
			III.	35,2	35,2	31,3	23,5	12,4	7,7	4,3	2,6	1,5		
		3	I.			40	40	32,5	20,8	12	7,8	4,8		
			II.			40	40	31,6	20,2	11,6	7,5	4,6		
			III.	40	40	40	40	30,3	19,4	11,3	7,3	4,5		
		4	I.					40	32,4	19	12,4	7,8		
			II.					40	31,8	18,6	12,1	7,6		
			III.					40	31	18,3	11,9	7,5		
		5	I.						40	26	17	10,8		
			II.						40	25,6	16,7	10,6		
			III.						40	25,3	16,5	10,5		
		6	I.							33	21,7	13,8		
			II.							32,6	21,4	13,6		
			III.							32,3	21,2	13,5		
		Привод DP 33	Давление подачи сжатого воздуха, мин. (бар)	1,4	I.	34,2 ^{c)}	34,2 ^{c)}	20,2 ^{c)}	15,1 ^{c)}	8,1 ^{c)}	4,9 ^{c)}	2,5	1,4	
					II.	31 ^{c)}	31 ^{c)}	18,3 ^{c)}	13,6 ^{c)}	7,3 ^{c)}	4,4 ^{c)}	2,1	1,1	
					III.	19,1 ^{a)}	19,1 ^{a)}	16,6 ^{a)}	12,3 ^{a)}	5,9 ^{a)}	3,5 ^{a)}	1,8 ^{a)}		
				2	I.	40 ^{c)}	40 ^{c)}	40 ^{c)}	40 ^{c)}	25,2 ^{c)}	16 ^{c)}	9,2	5,9	3,6
					II.	40 ^{c)}	40 ^{c)}	40 ^{c)}	40 ^{c)}	24,3 ^{c)}	15,5 ^{c)}	8,7	5,6	3,4
					III.	40 ^{a)}	40 ^{a)}	40 ^{a)}	40 ^{a)}	23 ^{a)}	14,6 ^{a)}	8,4 ^{a)}	5,4 ^{a)}	3,3 ^{a)}
3	I.							40 ^{c)}	34,6 ^{c)}	20,3	13,3	8,4		
	II.							40 ^{c)}	34 ^{c)}	19,9	12,9	8,2		
	III.							40 ^{a)}	33,1 ^{a)}	19,6 ^{a)}	12,8 ^{a)}	8,1 ^{a)}		
4	I.								40 ^{c)}	31,4	20,6	13,1		
	II.								40 ^{c)}	31	20,3	12,9		
	III.								40 ^{a)}	30,7 ^{a)}	20,1 ^{a)}	12,8 ^{a)}		
5	I.									40	28	17,9		
	II.									40	27,7	17,7		
	III.									40 ^{a)}	27,5 ^{a)}	17,6 ^{a)}		
6	I.										35,4	22,7		
	II.										35,1	22,5		
Привод DP 34	Давление подачи сжатого воздуха, мин. (бар)			1,4	I.						7 ^{b)}	4,4 ^{b)}	2,7 ^{b)}	
					II.						6,6 ^{b)}	4,1 ^{b)}	2,5 ^{b)}	
					III.						6,3 ^{e)}	3,9 ^{e)}	2,3 ^{e)}	
				2	I.							20,5 ^{b)}	13,3 ^{b)}	8,4 ^{b)}
					II.							20 ^{b)}	13 ^{b)}	8,2 ^{b)}
					III.							19,7 ^{e)}	12,9 ^{e)}	8,1 ^{e)}
				3	I.							40 ^{b)}	28,2 ^{b)}	18 ^{b)}
		II.								40 ^{b)}	27,9 ^{b)}	17,8 ^{b)}		
		III.								40 ^{e)}	27,7 ^{e)}	17,7 ^{e)}		
		4	I.								40 ^{b)}	27,6 ^{b)}		
			II.								40 ^{b)}	27,5 ^{b)}		
		<p>I. Рис. 440: Уплотнение с шевронным тефлоновым кольцом; II. Рис. 440: Уплотнение из тефлона/из чистого графита; III. Рис. 441: Сильфонное уплотнение</p> <p>Макс. давление подачи сжатого воздуха для пневмоприводов DP: 6 бар</p> <p>Предельное макс. давление подачи сжатого воздуха для регулирующего клапана: a) 5 бар b) 4,5 бар c) 4 бар d) 3,5 бар e) 3 бар</p>												

¹⁾ Другие сниженные значения Kvs могут быть получены с корпусом серии 445/446 из нержавеющей стали с резьбовым кольцом седла.

Макс. допустимые давления закрытия см. на отдельном листе технических данных.

Рисунок	PN16 – 12.440/12.441	PN16 – 22.440/22.441 PN25 – 23.440/23.441	PN25 – 34.440/34.441 PN40 – 35.440/35.441	PN40 – 55.440/55.441	
Поз.	Наименование	Материал, номер материала			
1	Корпус	GG-25, 0.6025	GGG-40.3, 0.7043	1.0619+N, 1.0619.01 (GS-C25N)	G-X 6 Cr Ni Mo 18-10, 1.4408
1.2	Кольцо седла	X 20 Cr 13, 1.4021.05		X 20 Cr 13, 1.4021.05 ⁵⁾	–
3	Затвор*	X 20 Cr 13, 1.4021.05			X 6 Cr Ni Mo Ti 17-12-2, 1.4571
4	Цилиндрический штифт*	X 12 Cr Ni 17-7, 1.4310			A4 – 70
7	Опорная крышка	GG-25, 0.6025	GGG-40.3, 0.7043	1.0619+N, 1.0619.01	G-X 6 Cr Ni Mo 18-10, 1.4408
8	Направляющая втулка	X 20 Cr 13, 1.4021.05 (с закалкой)			X 6 Cr Ni Mo Ti 17-12-2, 1.4571
9	Прокладка *	CrNi с двусторонним покрытием из чистого графита			
10	Шпильки	24 Cr Mo 5, 1.7258			A4 – 70
11	Шестигранные гайки	Ск 35, 1.1181			A4
12	Уплотнение с шевронным кольцом*	ТЕФЛОН			
14	Шайба*	X 5 Cr Ni 18-9, 1.4301			
15	Пружина*	X 12 Cr Ni 17-7, 1.4310			
16	Втулка*	Упрочненный тефлон			
17	Прокладка*	Мягкая сталь/медь			
18	Грязесъемник*	Упрочненный тефлон			
19	Резьбовое соединение*	X 12 Cr Ni S 18-8, 1.4305			
20.1	Кожух сильфона	GGG-40.3, 0.7043		1.0619+N 1.0619.01	G-X 6 Cr Ni Mo 18-10, 1.4408
20.2	Опорная крышка	GGG-40.3, 0.7043		1.0619+N, 1.0619.01	G-X 6 Cr Ni Mo 18-10, 1.4408
20.3	Узел шток/сильфон*	X 12 Cr Ni Ti 18-9, 1.4541			X 6 Cr Ni Mo Ti 17-12-2, 1.4571
20.4	Направляющая втулка	X 20 Cr 13, 1.4021.05 (с закалкой)			X 6 Cr Ni Mo Ti 17-12-2, 1.4571
20.5	Направляющая втулка	X 20 Cr 13, 1.4021.05 (с закалкой)			X 6 Cr Ni Mo Ti 17-12-2, 1.4571
20.6	Прокладка*	CrNi с двусторонним покрытием из чистого графита			
20.7	Шпильки	24 Cr Mo 5, 1.7258			A4 – 70
20.8	Шестигранные гайки	Ск 35, 1.1181			A4
20.10	Уплотняющее кольцо*	Чистый графит			
20.12	Шайба*	X 5 Cr Ni 18-9, 1.4301			
20.17	Резьбовое соединение*	X 12 Cr Ni S 18-8, 1.4305			
23	Уплотняющее кольцо* (Стр. 14)	Тефлон или чистый графит			
25	Резьбовое соединение* (Стр. 14)	X 12 Cr Ni S 18-8, 1.4305			
* Запасные части					⁵⁾ от Ду 65 1.4551

При заказе необходимо указать:

- | | |
|-------------------------|---|
| 1. Номер рисунка | 6. Значение Kvs |
| 2. Условный диаметр | 7. Расходная характеристика клапана |
| 3. Номинальное давление | 8. Уплотнение штока |
| 4. Материал корпуса | 9. Привод |
| 5. Конструкция затвора | 10. Специальное исполнение/вспомогательные устройства |

Пример:

Рисунок 35.440; условный диаметр Ду 100; номинальное давление PN 40; материал корпуса 1.0619+N; параболический затвор; Kvs 160; равнопроцентная характеристика; уплотнение штока с шевронным тефлоновым кольцом; привод ARI-PREMIО 5 кН.

Размеры в мм
Масса в кг
Давление в бар-изб.
1 бар $\hat{=}$ 10 ⁵ Па $\hat{=}$ 0,1 МПа
Kvs в м ³ /ч
1 Kvs $\hat{=}$ 0,85 Cv

Технические данные клапанов

Тип:	Регулирующий клапан, Рис. 440-441	Направляющие устройства:	Параболический затвор:	Направляющая штока
Условный диаметр:	Ду 15-100		Шлицевой затвор:	Направляющие штока и головки
Номинальное давление:	PN 16, PN 25, PN 40	Расходная характеристика клапана:	Равнопроцентная или линейная	
Уплотнение штока:	Рис. 440 • Уплотнение с шевронным тефлоновым кольцом от -10°C до +220°C • Тефлоновое уплотнение от -10°C до +250°C • Уплотнение из чистого графита от -10°C до +450°C	Диапазон регулирования:	• 50 : 1 для параболического затвора • 30 : 1 для шлицевого затвора	
	Рис. 441 • Уплотнение с сальником из нержавеющей стали с предохранительным сальником от -60°C до +450°C		Класс герметичности:	• Металлическое уплотнение – Класс утечки IV согл. DIN EN 1349 или IEC 60534-4 • Мягкое уплотнение – Класс утечки VI согл. DIN EN 1349 или IEC 60534-4
Материал корпуса:	GG-25 PN16 Рис. 12.440/12.441 GGG-40.3 PN16 Рис. 22.440/22.441 GGG-40.3 PN25 Рис. 23.440/23.441 1.0619+N PN25 Рис. 34.440/34.441 1.0619+N PN40 Рис. 35.440/35.441 1.4408 PN40 Рис. 55.440/55.441 Другие материалы и исполнения по заказу	Выбор возможных применений:		Рис. 440
Конструкция затвора: (см. стр. 14)	Стандартная: • параболический затвор, металлическое уплотнение Специальное исполнение: • Параболический затвор с мягким уплотнением из тефлона (макс. 200°C) • Шлицевой затвор, металлическое уплотнение • Параболический затвор с разгрузкой от давления, металлическое уплотнение, Материал уплотнения плунжера: Тефлон с пружиной из нержавеющей стали (макс. 200°C)		• Охлаждающая вода • Охлаждающий рассол • Теплая вода • Горячая вода • Пар • Газ	• Хладагент • Охлаждающая вода • Теплая вода • Горячая вода • Масло для обогрева • Пар • Газ

Технические характеристики приводов даны в соответствующих листах технических данных приводов.

Классификация по давлению-температуре

Должны соблюдаться нормы

Материал	Номинальное давление	Температура								
		от -60°C до <-10°C*	-10°C	120°C	200°C	250°C	300°C	350°C	400°C	450°C
GG-25	16	–	16 бар	16 бар	13 бар	11 бар	10 бар	–	–	–
GGG-40.3	16	–	16 бар	16 бар	13 бар	13 бар	13 бар	10 бар	–	–
GGG-40.3	25	–	25 бар	25 бар	20 бар	18 бар	16 бар	15 бар	–	–
1.0619+N	25	12,5 бар*	25 бар	25 бар	22 бар	20 бар	17 бар	16 бар	13 бар	10 бар
1.0619+N	40	20 бар*	40 бар	40 бар	35 бар	32 бар	28 бар	24 бар	21 бар	18 бар

Промежуточные значения максимально допустимого рабочего давления можно определить путем линейной интерполяции значений данной таблицы температур/давлений только начиная от 120°C. * Требуется клапан с удлиненной крышкой, шпильками и гайками, изготовленными из A4-70

Материал	Номинальное давление	Температура								
		от -60°C до <+20°C	20°C	100°C	150°C	200°C	250°C	300°C	350°C	400°C
1.4408	16	8 бар*	16 бар	13 бар	11,5 бар	10,5 бар	9,5 бар	9 бар	8,3 бар	8 бар
1.4408	25	12,5 бар*	25 бар	20 бар	18 бар	16 бар	15 бар	14 бар	13 бар	12,5 бар
1.4408	40	20 бар*	40 бар	32 бар	29 бар	26 бар	24 бар	22 бар	21 бар	20 бар

Промежуточные значения максимально допустимого рабочего давления можно определить путем линейной интерполяции значений данной таблицы температур/давлений только начиная от 20°C. * Требуется клапан с удлиненной крышкой

Клапаны из GG-25 не применяются в системах по TRD 110.

Имеется допуск на производство согласно TRB 801 № 45. (по TRB 801 № 45 использование GG-25 не разрешается)

Стандартные размеры клапанов

Расстояние между торцами – FTF серия 1 согласно DIN EN 558-1 (DIN 3202-1 серия F1)

Ду		15	20	25	32	40	50	65	80	100
L	(мм)	130	150	160	180	200	230	290	310	350

Стандартные размеры фланцев

Ду		15	20	25	32	40	50	65	80	100
PN 16	∅D (мм)	95	105	115	140	150	165	185	200	220
	∅K (мм)	65	75	85	100	110	125	145	160	180
	n × ∅d1 (мм)	4 × 14	4 × 14	4 × 14	4 × 18	4 × 18	4 × 18	4 × 18	8 × 18	8 × 18
PN 25	∅D (мм)	95	105	115	140	150	165	185	200	235
	∅K (мм)	65	75	85	100	110	125	145	160	190
	n × ∅d1 (мм)	4 × 14	4 × 14	4 × 14	4 × 18	4 × 18	4 × 18	8 × 18	8 × 18	8 × 22
PN 40	∅D (мм)	95	105	115	140	150	165	185	200	235
	∅K (мм)	65	75	85	100	110	125	145	160	190
	n × ∅d1 (мм)	4 × 14	4 × 14	4 × 14	4 × 18	4 × 18	4 × 18	8 × 18	8 × 18	8 × 22

Уплотнения штока

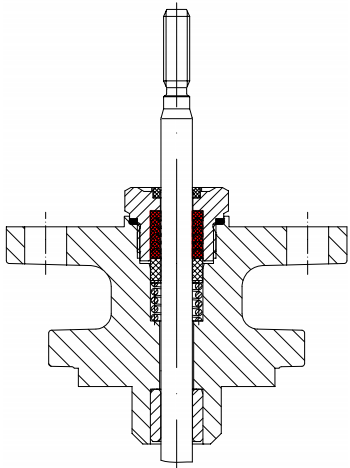

Подпружиненное уплотнение с шевронным тефлоновым кольцом

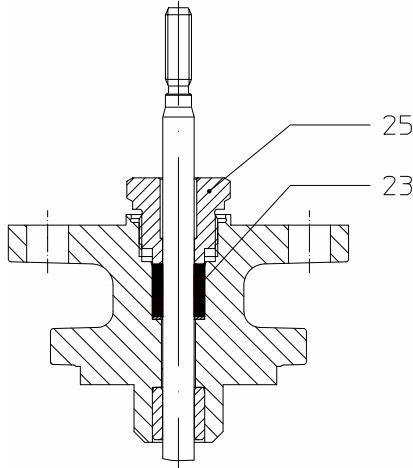

Уплотнение из тефлона/из чистого графита

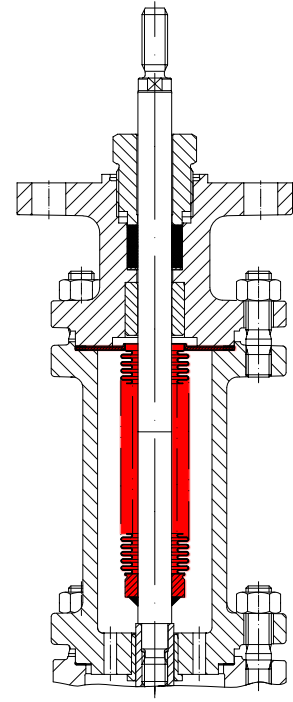

Сильфонное уплотнение с защитным корпусом

Конструкции корпуса

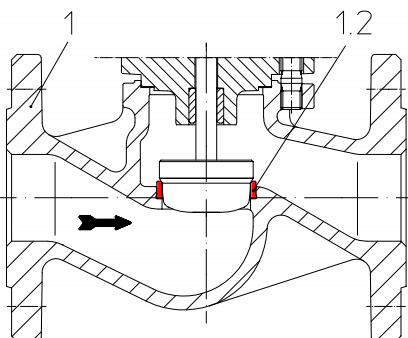

Корпус с запрессованным седлом (GG-25, GGG-40.3)

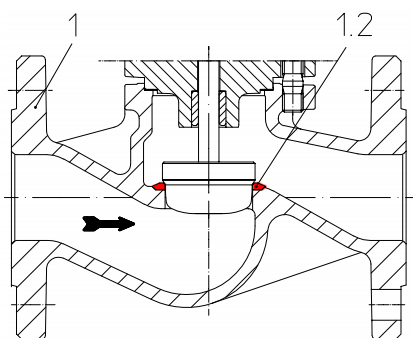

Корпус с приварным седлом (1.0619+N)

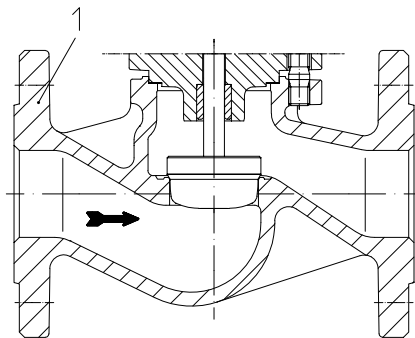

Корпус с седлом, выполненным механической обработкой (1.4408)

Конструкции затвора

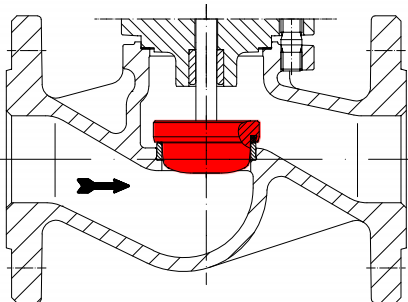

Параболический затвор с мягким уплотнением из тефлона и с направляющей штока

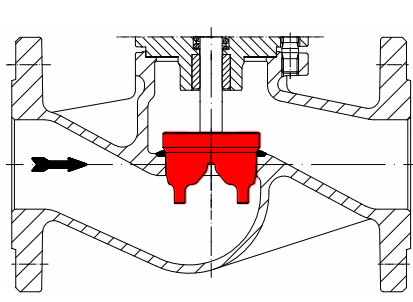

Шлицевой затвор с направляющей штока и головки

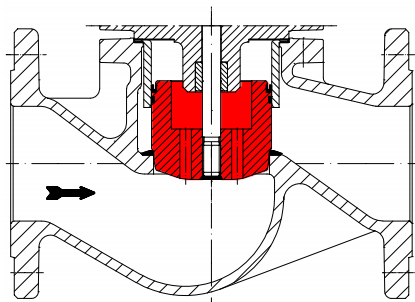

Параболический затвор с разгрузкой от давления



Технология будущего
 КАЧЕСТВЕННЫЕ КЛАПАНЫ ИЗ ГЕРМАНИИ

ARI-Armaturen Albert Richter GmbH & Co. KG, D-33756 Schloß Holte-Stukenbrock,

Тел. +49 52 07/994-0, факс +49 52 07/994-158 или 159 Интернет: <http://www.ari-armaturen.com> E-mail: info.vertrieb@ari-armaturen.com